

Rz 160 (✓)

03-16709.20.001

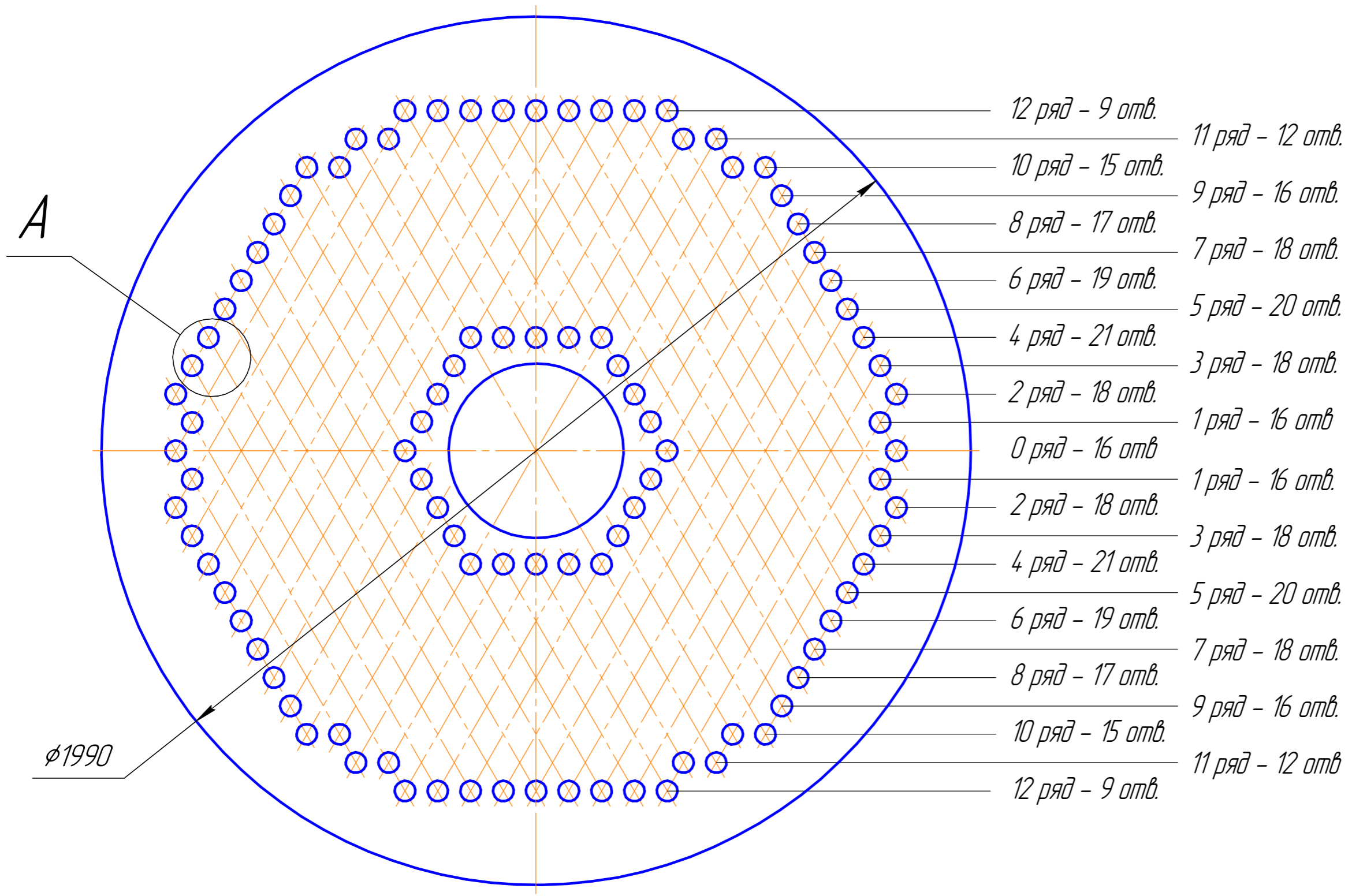

A (1:2)

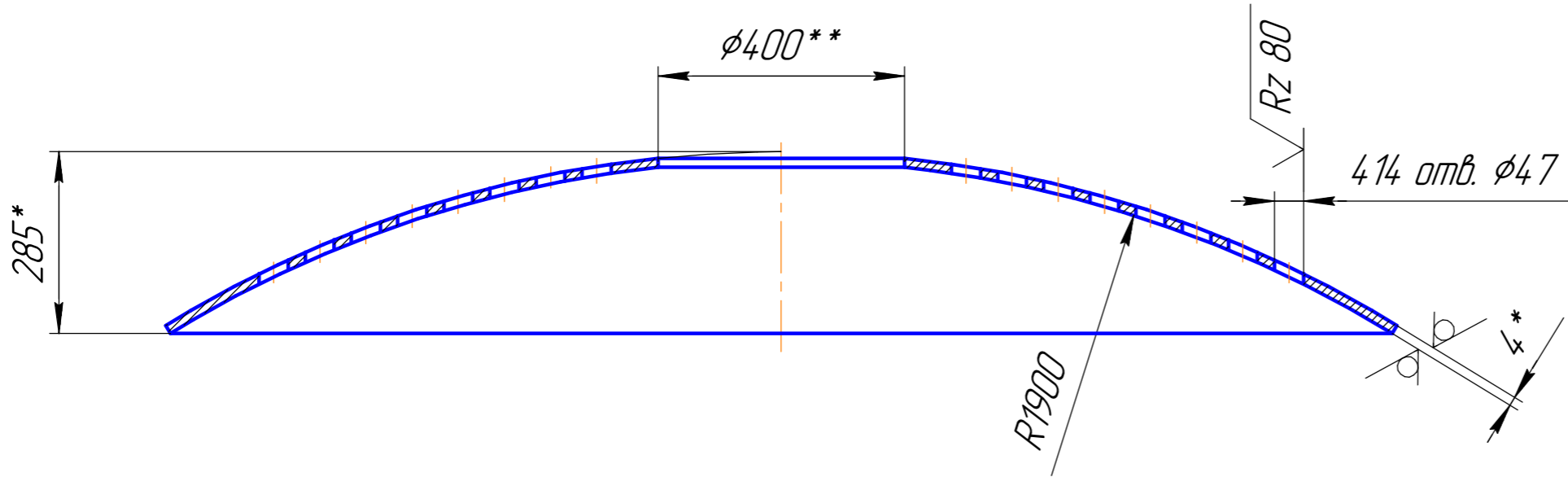
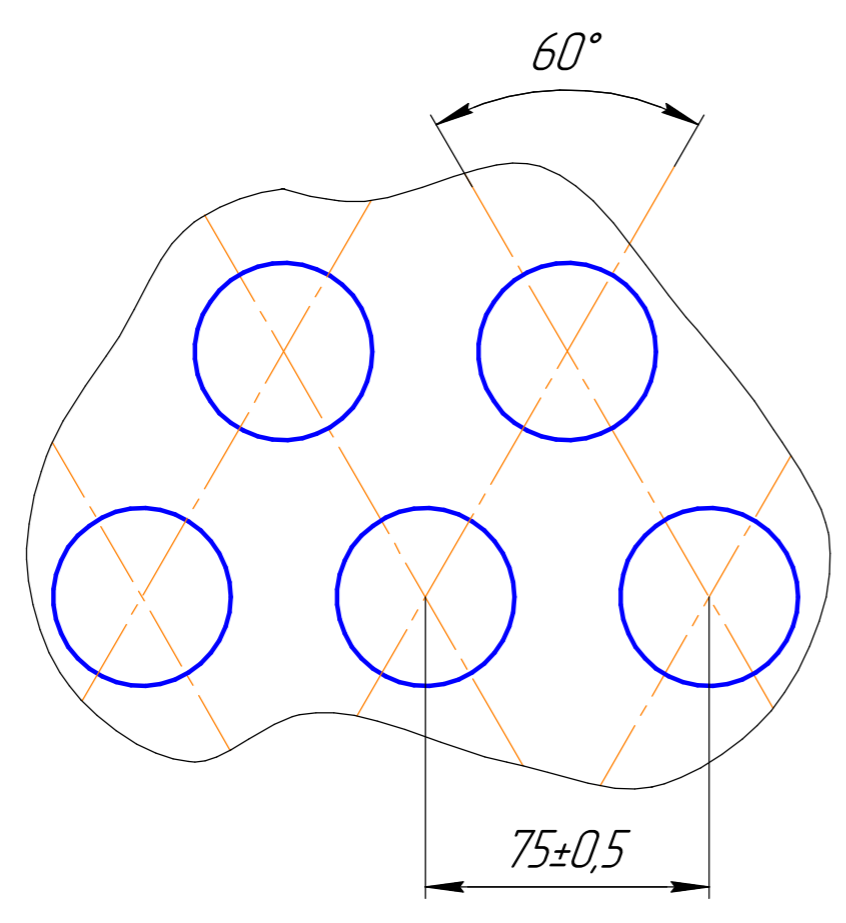

- 1 Допуск на любую сумму шагов между центрами отверстий $\phi 4.7$ не должен превышать ± 1.0 мм.
- 2 Общие допуски по ГОСТ 30893.1-2002: H14, $\pm IT14/2$.
- 3 Диаметр заготовки 2090 мм.
- 4 * Размеры для справок.
- 5 ** Размер уточнить по месту.

Изм. №	Изм. №	Изм. №	Изм. №	Изм. №	Изм. №
Подп.	Подп.	Подп.	Подп.	Подп.	Подп.
Дата	Дата	Дата	Дата	Дата	Дата
Изм. №	Изм. №	Изм. №	Изм. №	Изм. №	Изм. №
Подп.	Подп.	Подп.	Подп.	Подп.	Подп.
Дата	Дата	Дата	Дата	Дата	Дата
Изм. №	Изм. №	Изм. №	Изм. №	Изм. №	Изм. №
Подп.	Подп.	Подп.	Подп.	Подп.	Подп.
Дата	Дата	Дата	Дата	Дата	Дата

03-16709.20.001				Цех И-2 отд. И-2/1		
				Инв. №		
				Лист	Масса	Масштаб
Лист облицовочный					86	1:10
				Лист	Листов 1	
4 ГОСТ 19903-2015				ОАО „Синтез-Каучук“		
Лист 12X18H10T ГОСТ 7350-77				ПКО		
Копировал				Формат А2		