

25/11

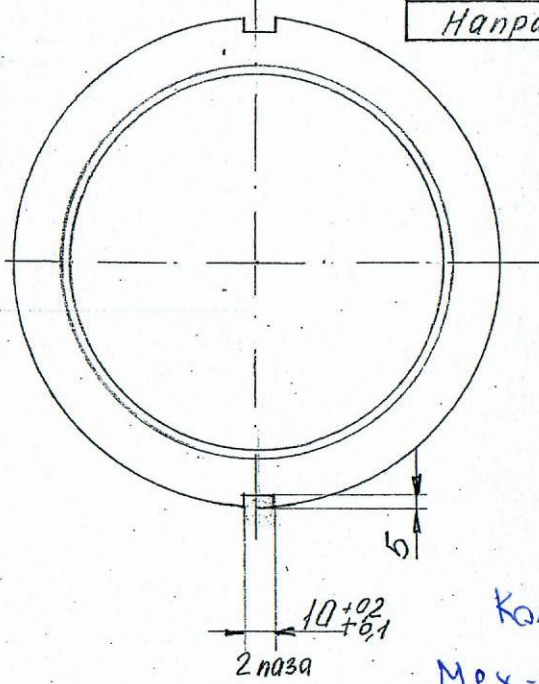
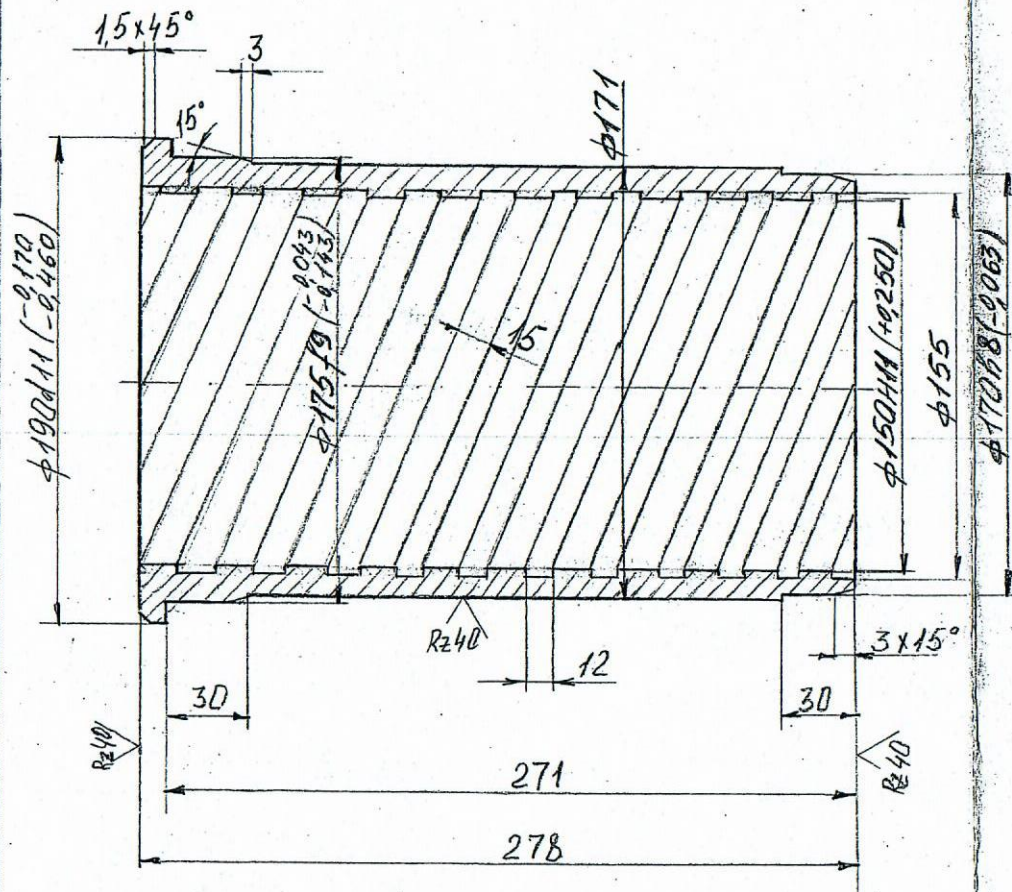

Шаг витка	t	1.2
Число заходов	Z	4
Направление витка	-	правое

Кал-80-5 мм.  
 Мех-к цеха И-11  
 Абдуллин В.  
 07.02.2023 г.

1. Внутреннюю поверхность гильзы цементировать на глубину 1,5...2 мм.  
 Калишь HRC 56...60
- 2\* Допускается замена материала на сталь 18ХГТ ГОСТ.4543-71.
3. H14, h14, ± 2/14

Примечание: шпоночный паз для И-17 делать 20<sup>+0.2</sup> мм.

ПФШ-150		19-75-21	
а. Ишт Сергеев	И. Сергеев	Литр	Масса
Изд. лист № 001	Изд. лист № 001	10,38	1.2
Разраб. Лебедева	И. Лебедева	Лист	
Провер. Прокопьев	И. Прокопьев	Листов	
И. контр. Пронин	И. Пронин	РМС	
12X18H9T ГОСТ 5632-72 Ст 20X ГОСТ 4543-71*			