

И-11
Машина МВС-4(рушитель)
30-10-7СБ

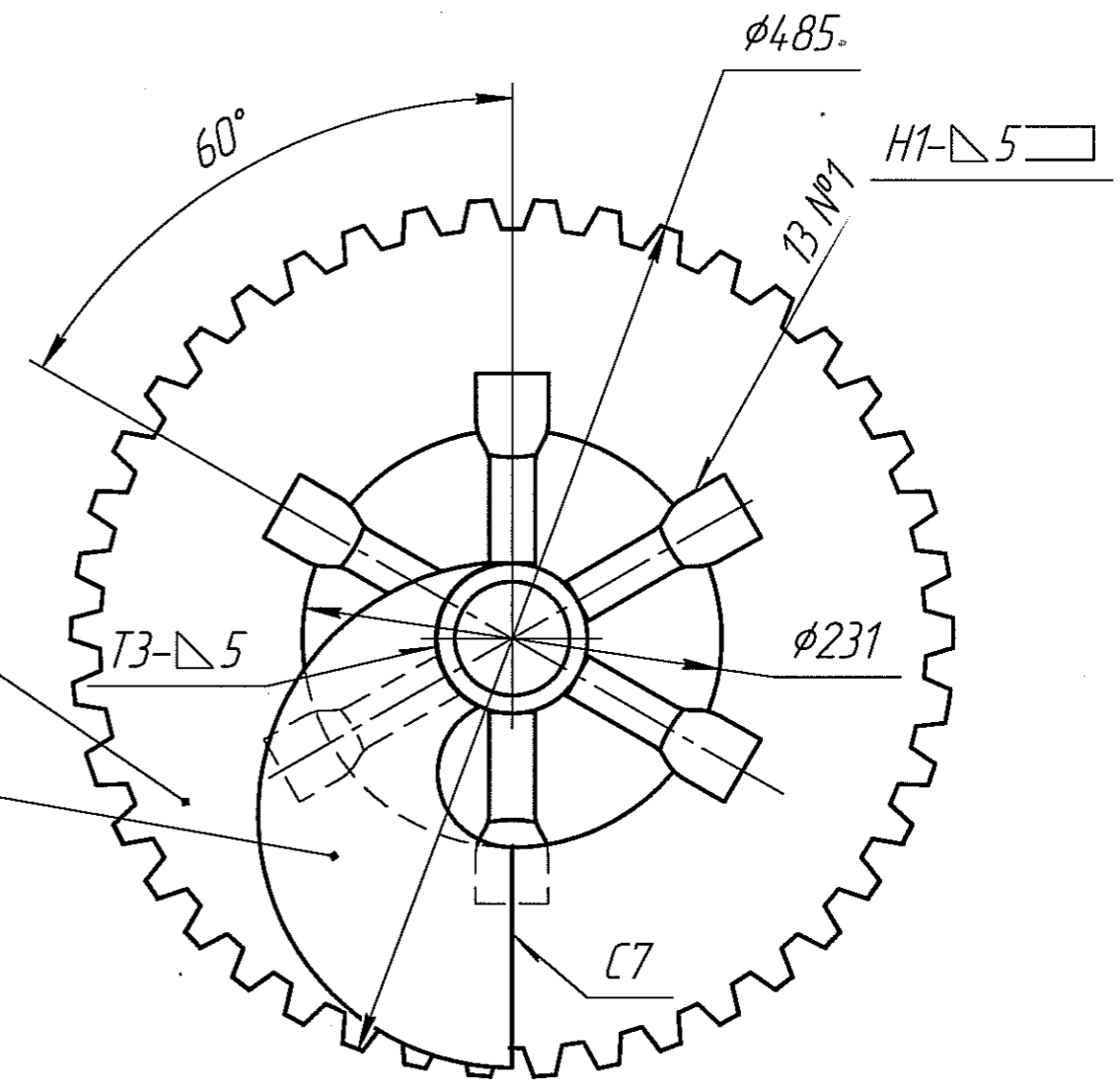
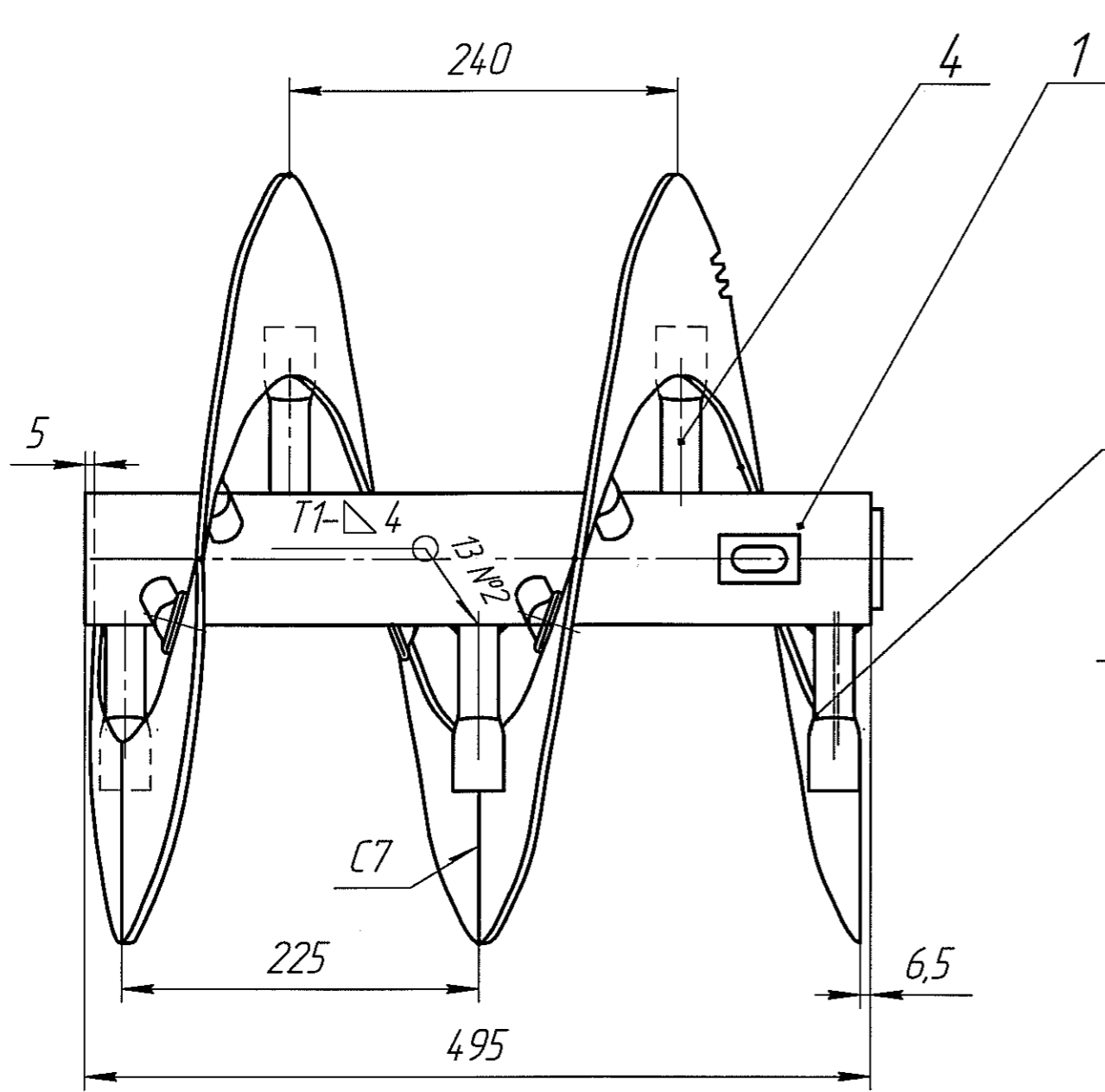

Формат	Зона	Поз.	Обозначение	Наименование	Кол.	Примечание
				<i>Детали</i>		
A3	1	30-10-7/1		Стержень	1	
A4	2	30-10-7/2		Виток	2	
A4	3	30-10-7/3		Сектор	1	
A4	4	30-10-7/4		Опора	13	
			И-11 Машина МВС-4(рушитель) 30-10-7СБ			
			Шнек левый			Лит. Масса Масштаб
Изм.	Лист	№ докум.	Подп.	Дата		
		Сергеева	<i>(Signature)</i>	26.14		
					Лист	Листов 1
					ООО "Химремонт"	

1. Сварка РДС по ГОСТ 5264-80 электродами УОНИ 13/45 Э-42А ГОСТ 9467-75.
2. После сварки произвести 100% визуальный и измерительный контроль сварных швов.
3. H14, h14, ±IT14/2.

Инд. № подл. Подп. и дата. Взам. инв. № Инв. № дубл. Подп. и дата. Справ. №. Перв. примен.

И-11
Машина МВС-4(рушитель)
30-10-7аСБ

Перв. поимен.

Справ. №

Подп. и дата

Инв. № дудл.

Взам. инв. №

Подп. и дата

Инв. № подл.

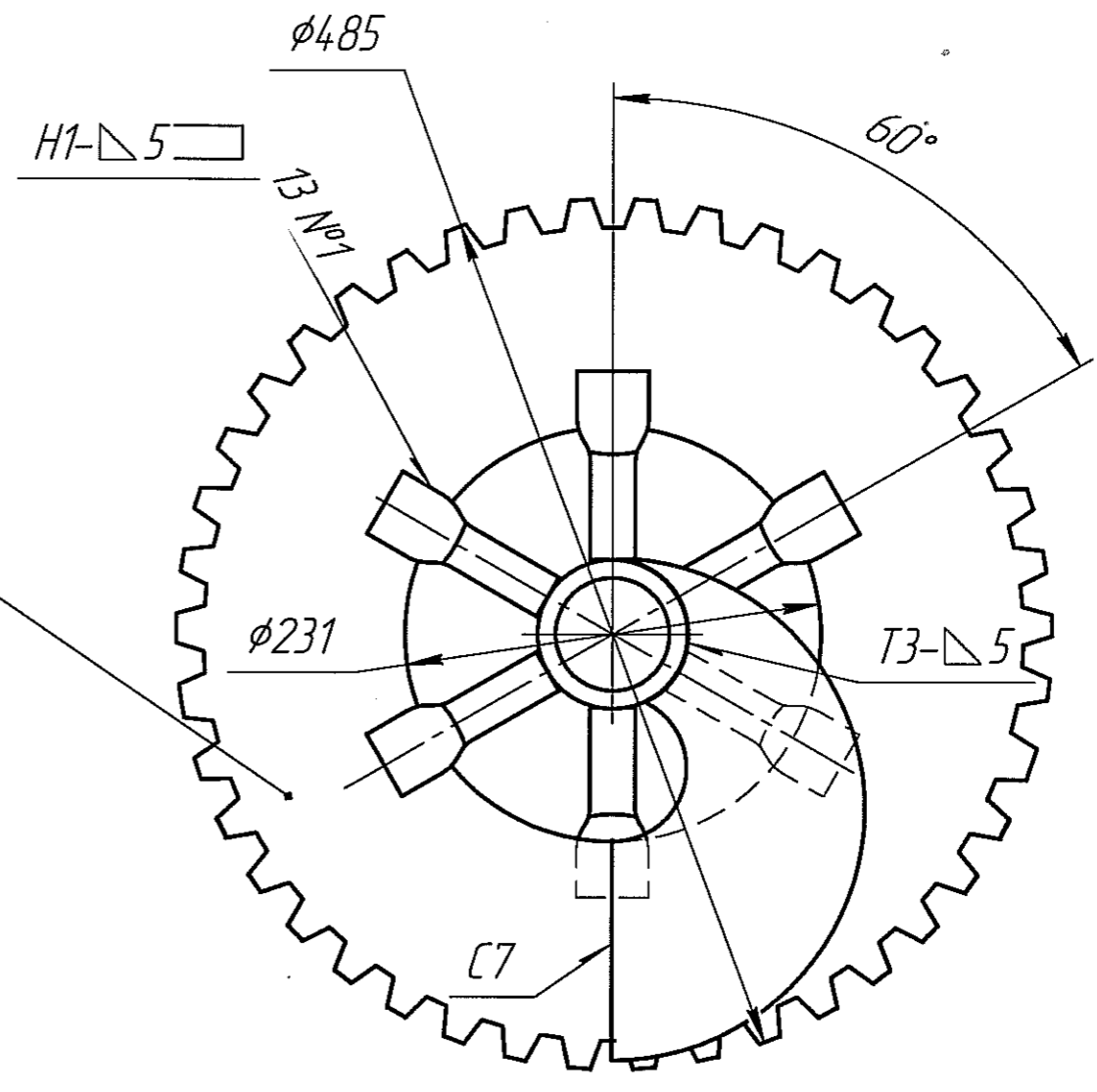
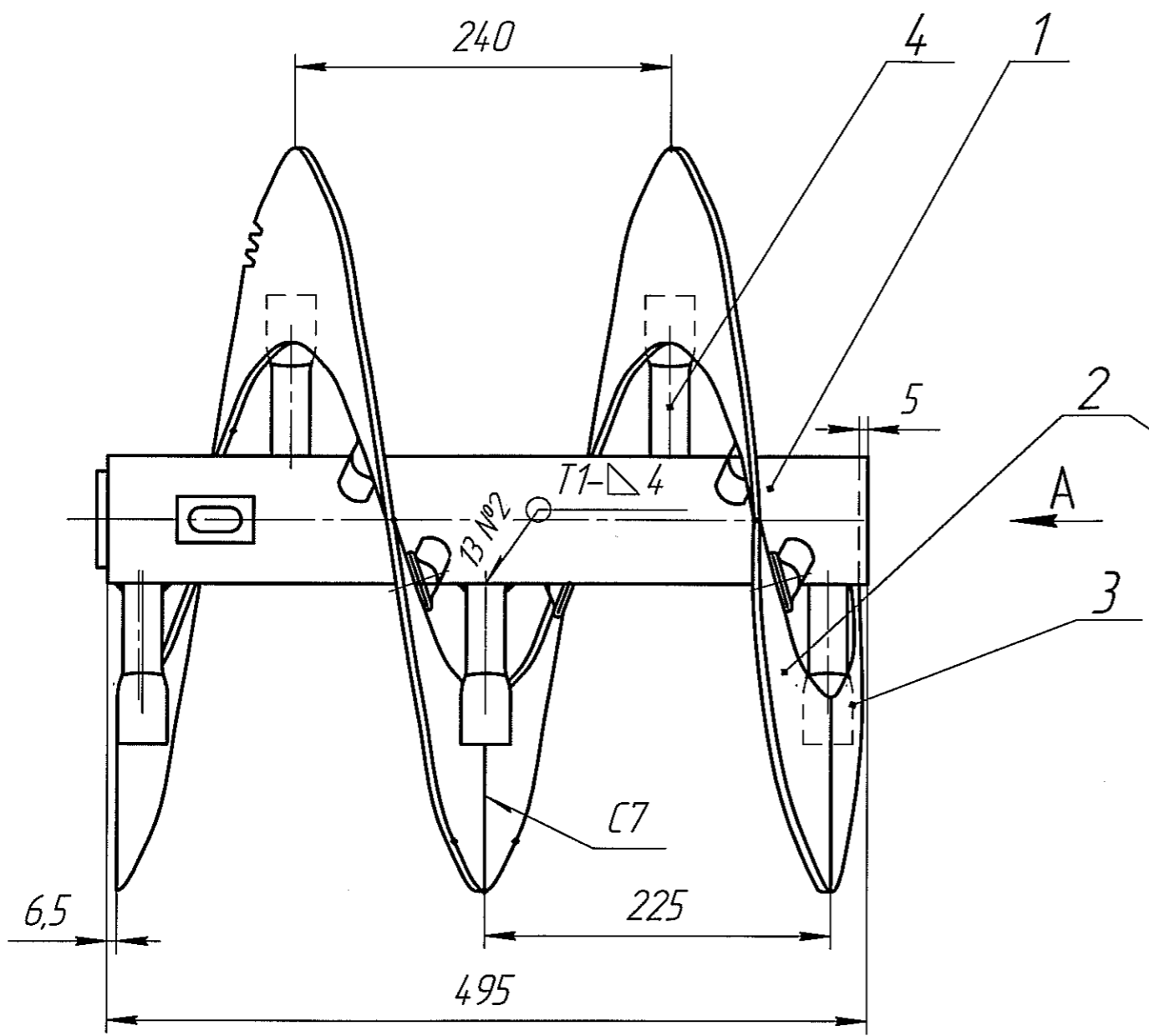

1. Сварка РДС по ГОСТ 5264-80 электродами УОНИ 13/45 Э-42А ГОСТ 9467-75.
2. После сварки произвести 100% визуальный и измерительный контроль сварных швов.
3. H14, h14, ±IT14/2.

Формат	Зона	Поз.	Обозначение	Наименование	Кол.	Примечание		
				<i>Детали</i>				
A3		1	30-10-7/1	Стержень	1			
A4		2	30-10-7/2	Виток	2			
A4		3	30-10-7/3	Сектор	1			
A4		4	30-10-7/4	Опора	13			
			И-11 Машина МВС-4(рушитель) 30-10-7аСБ					
						Лит.	Масса	Масштаб
Изм.	Лист	№ док.	Подп.	Дата	Шнек правый			
Разраб.	Сергеева			19.12.14				
Пров.								
Т.контр.								
						Лист	Листов	1
						ООО "химремонт"		
						Копировал		
						Формат А3		

30-10-7/1

Цех И-11
Машина МВС-4

6,3
√(✓)

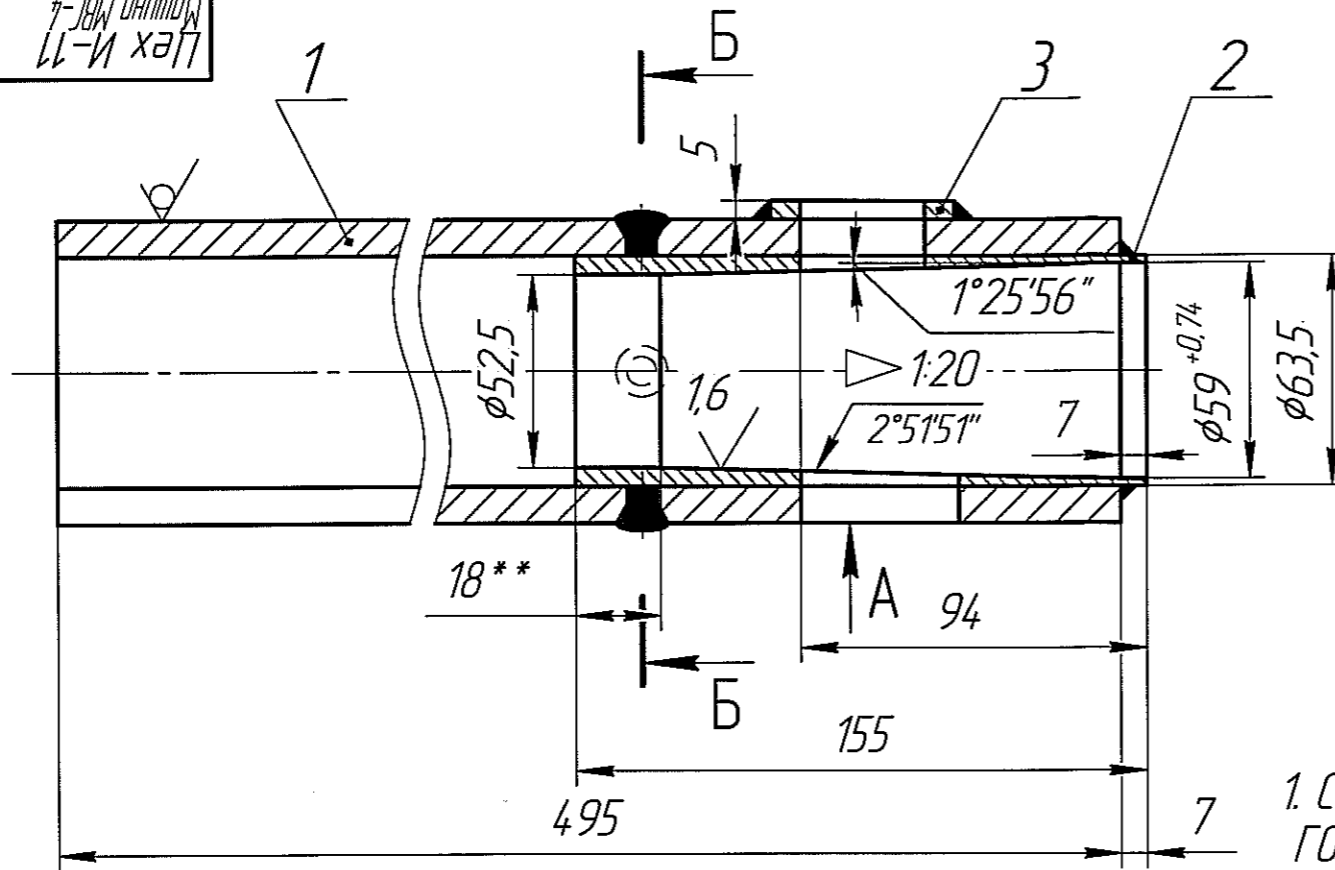

1. Сварка РДС по ГОСТ 5264-80 электродами УОНИ 13/45 Э-42А ГОСТ 9467-75.
2. После сварки произвести 100% визуальный и измерительный контроль сварных швов.
- 3.*Окончательную обработку конуса и сквозного паза произвести после сварки.
5. H14, h14, ±IT14/2.

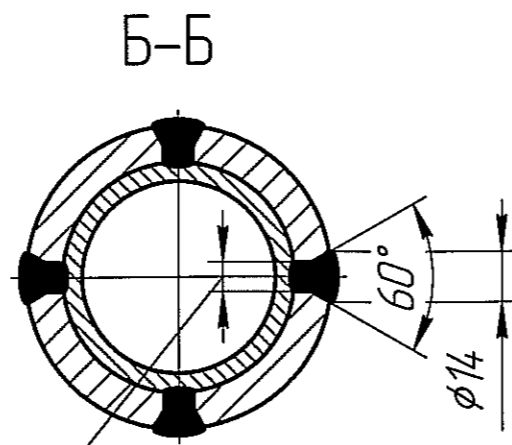
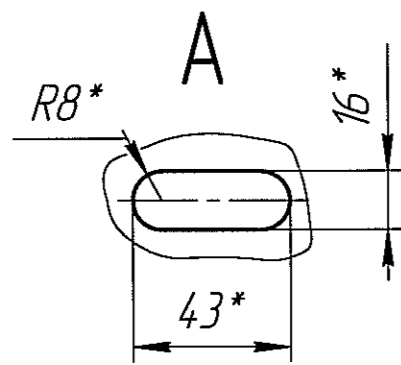
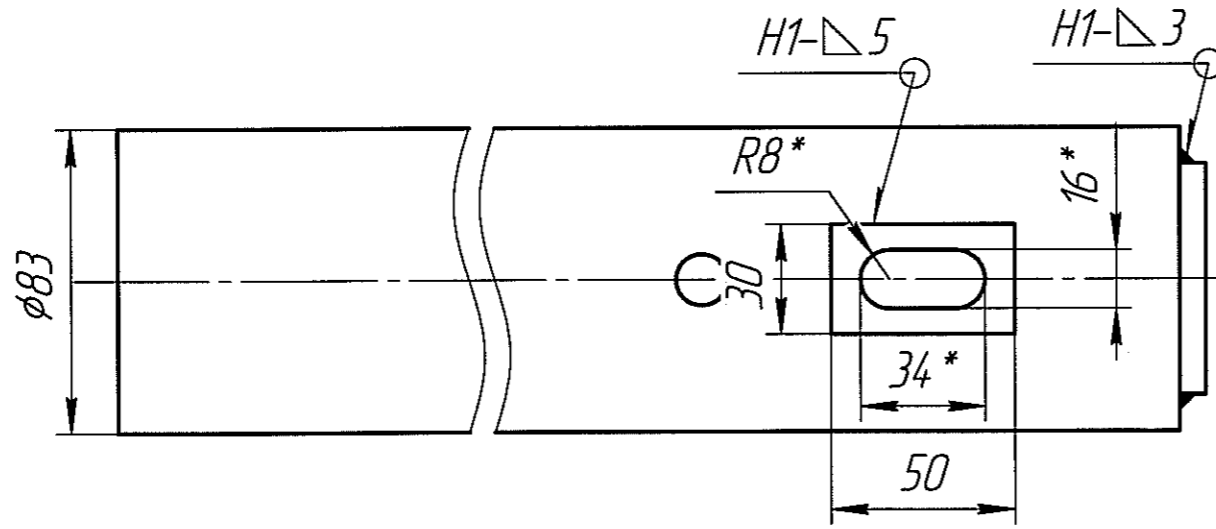

4 отв. в трубе $\phi 83$

Формат	Зона	Поз.	Обозначение	Наименование	Кол.	Примечание
				<u>Детали</u>		
Б4	1	30-10-7/1		Труба 83x10 ГОСТ 8732-78 В20 ГОСТ 8731-87	1	
А4	2	30-10-7/1а		Втулка	1	
Б4	3	30-10-7/1б		Платик	1	
				Лист Б-ПН-5 ГОСТ 19903-74 СтЗсп ГОСТ 14637-89		

Цех И-11
Машина МВС-4

30-10-7/1

Изм. Лист	№ докум.	Подп.	Дата	Стержень	Лит.	Масса	Масштаб
Разраб.	Сергеева		06.12.				1:2
Проб.							
Т.контр.							
Н.контр.							
Утв.							
					Лист	Листов	1
					ООО "Химремонт"		

Копировал

Формат А3

Перв. примен.

Справ. №

Подп. и дата

Инд. № дубл.

Взам. инв. №

Подп. и дата

Инд. № подл.

И-11
Машина МВС-4(рушитель)
30-10-7/1а

6,3
√ (✓)

Перв. примен.

Справ. №

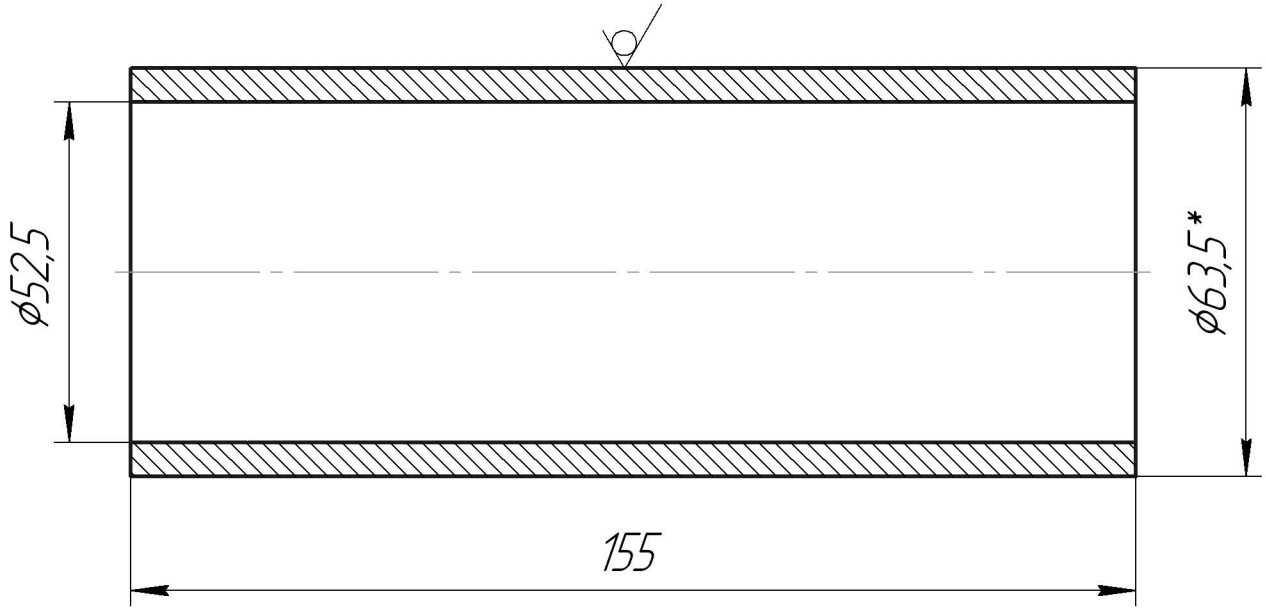

Подп. и дата

Инд. № дробл.

Взам. инв. №

- *Размер для справок.
- H14; h14.

Подп. и дата

Инд. № подл.

				И-11 Машина МВС-4(рушитель)	30-10-7/1а		
Изм./Лист	№ докум.	Подп.	Дата	Втулка	Лит.	Масса	Масштаб
Разраб.	Сергеев	Ощ					1:1
Пров.					Лист	Листов	1
Т.контр.					Труба $\frac{63,5 \times 6 \text{ ГОСТ } 8732-78}{Б 20 \text{ ГОСТ } 8731-87}$		
И.контр.				ООО "Химремонт"			
Утв.				Формат А4			

И-11
Машина МВС-4(рушитель) 30-10-7/3

25 ✓(✓)

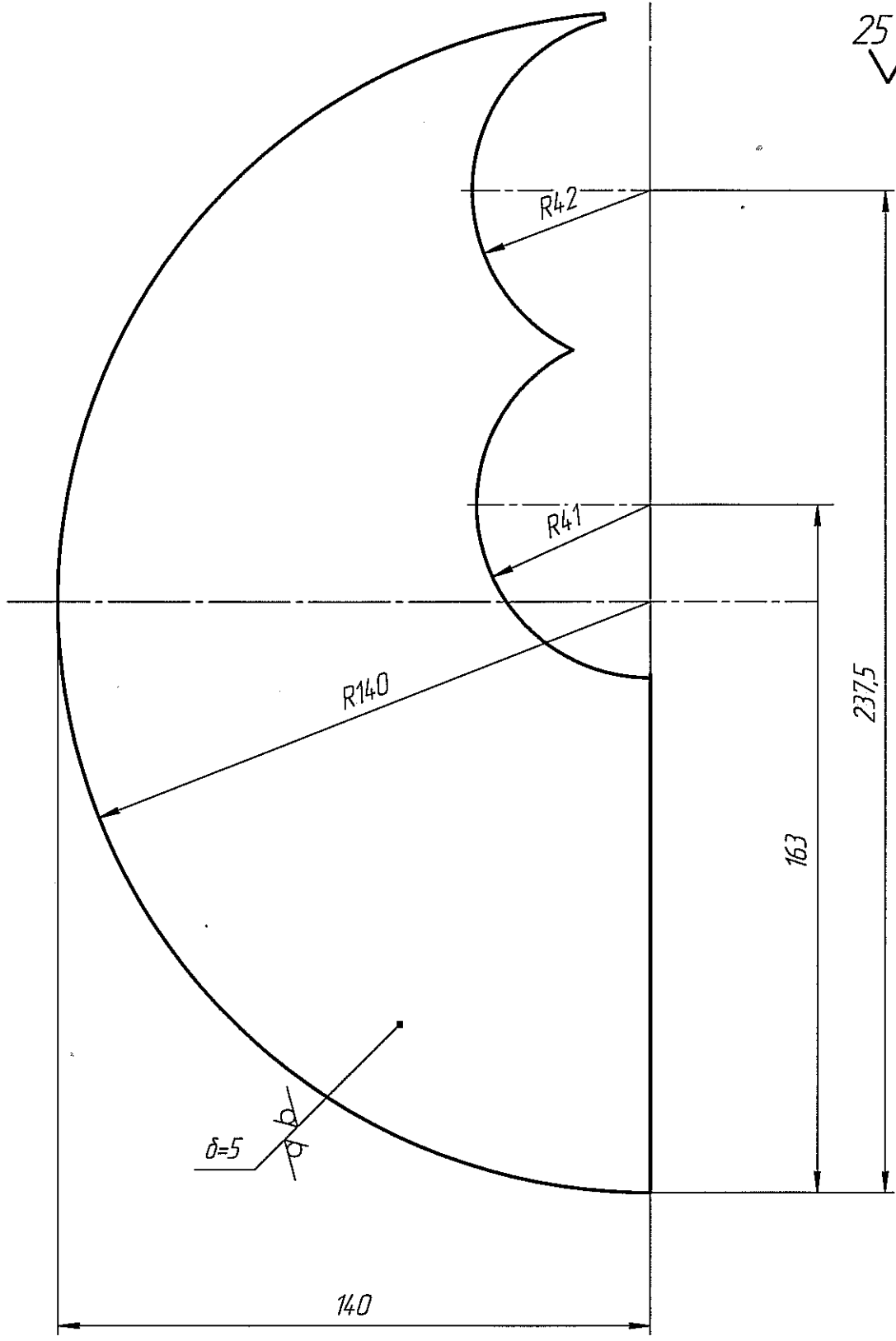

H14, h14 ±IT14/2

Инд. № подл.	Лист и дата	Взам. инв. №	Инд. № докум.	Лист и дата	Справ. №	Лист и примеч.

И-11 Машина МВС-4(рушитель)				30-10-7/3			
Изм.	Лист	№ докум.	Подп.	Дата	Лит.	Масса	Масштаб
Разраб.	Сергеева	С	С	С			1:1
Проб.							
Т.контр.					Лист	Листов	1
И.контр.					ООО "Химремонт"		
Утв.					5 ГОСТ 19903-74 Лист 5 из 5с ГОСТ 14637-89		
Копировал				Формат А3			

И-11
Машина МВС-4(рушитель) 30-10-7/4

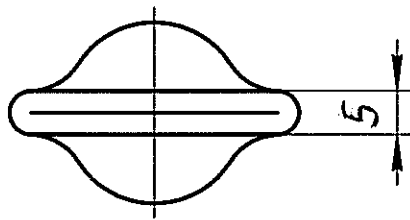
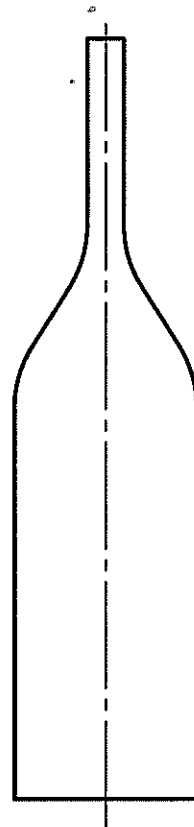
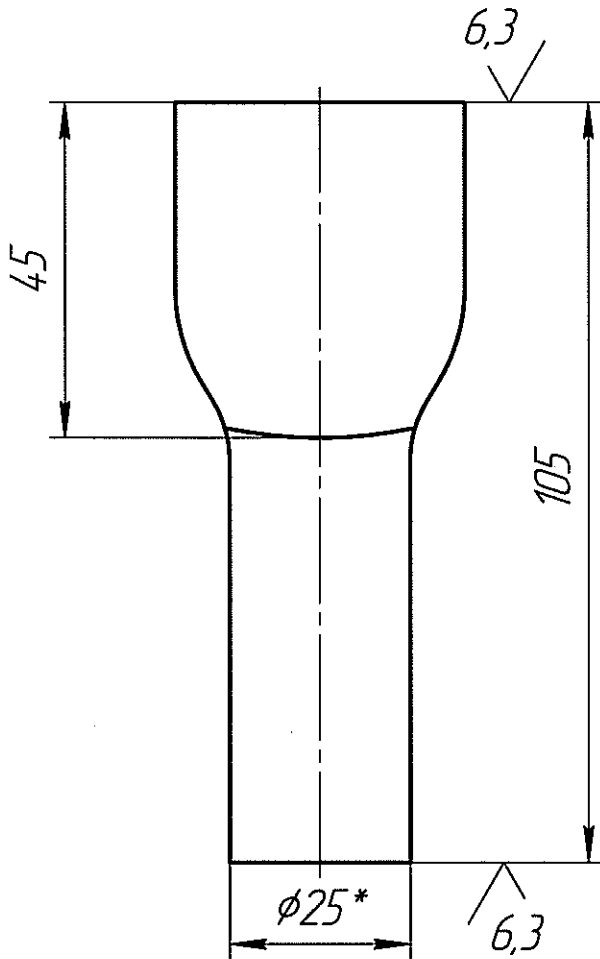
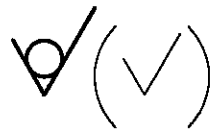

- *Размер для справок.
- $h14, \pm \frac{IT14}{2}$.

Перв. примен.

Справ. №

Подп. и дата

Инв. № дубл.

Взам. инв. №

Подп. и дата

Инв. № подл.

Изм.	Лист	№ док-м.	Подп.	Дата
Разраб.	Серегеева			06.14.
Пров.				
Т.контр.				
И.контр.				
Утв.				

И-11
Машина МВС-4(рушитель) 30-10-7/4

Опора

Лит. Масса Масштаб

1:1

Лист Листов 1

Труба $\frac{25 \times 2,5 \text{ ГОСТ } 8734-75}{Б 20 \text{ ГОСТ } 8733-87}$

ООО "Химремонт"