

Копия верна д.ф. 10.4.85г.

М 205.01.002

520

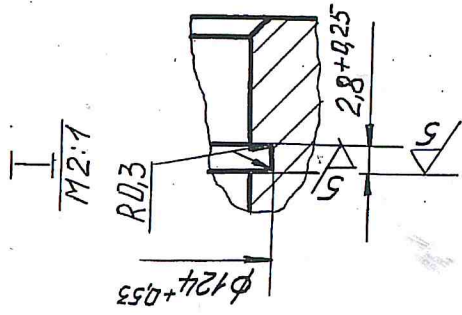
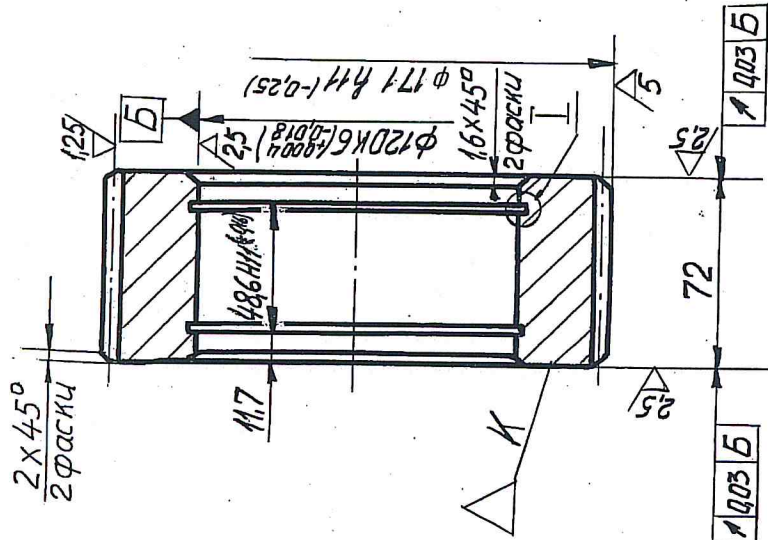

10/Δ(V)

Модуль	М	3
Число зубьев	Z	55
Нормальный исходный контур	-	ГОСТ 13755-81
Коэффициент смещения	X	0
Степень точности по ГОСТ 1643-81	-	9-9-7B
Длина общей нормали	W	59,88 ^{±0,18} -0,25
Делительный диаметр	d	165

1. Рабочую поверхность и выкружку зубьев цементировать на глубину $d_b \dots 0,75 \text{ мм}$.
Капиль HRC_э 42...48. Твердость сердцевины HB 220...300.
2. Неуказанные предельные отклонения размеров - $t_{2/2}$

МРЗ-800	18-42-10	М 205.01.002
Сателлит	Лист	Масса
(1 штука)	66	1:2
Сталь 18ХГТ	Лист	Листов 1
ГОСТ 4543-71	30,600	Тандемполимер-