

Копия Версия: февраль 19. 10. 88 г.

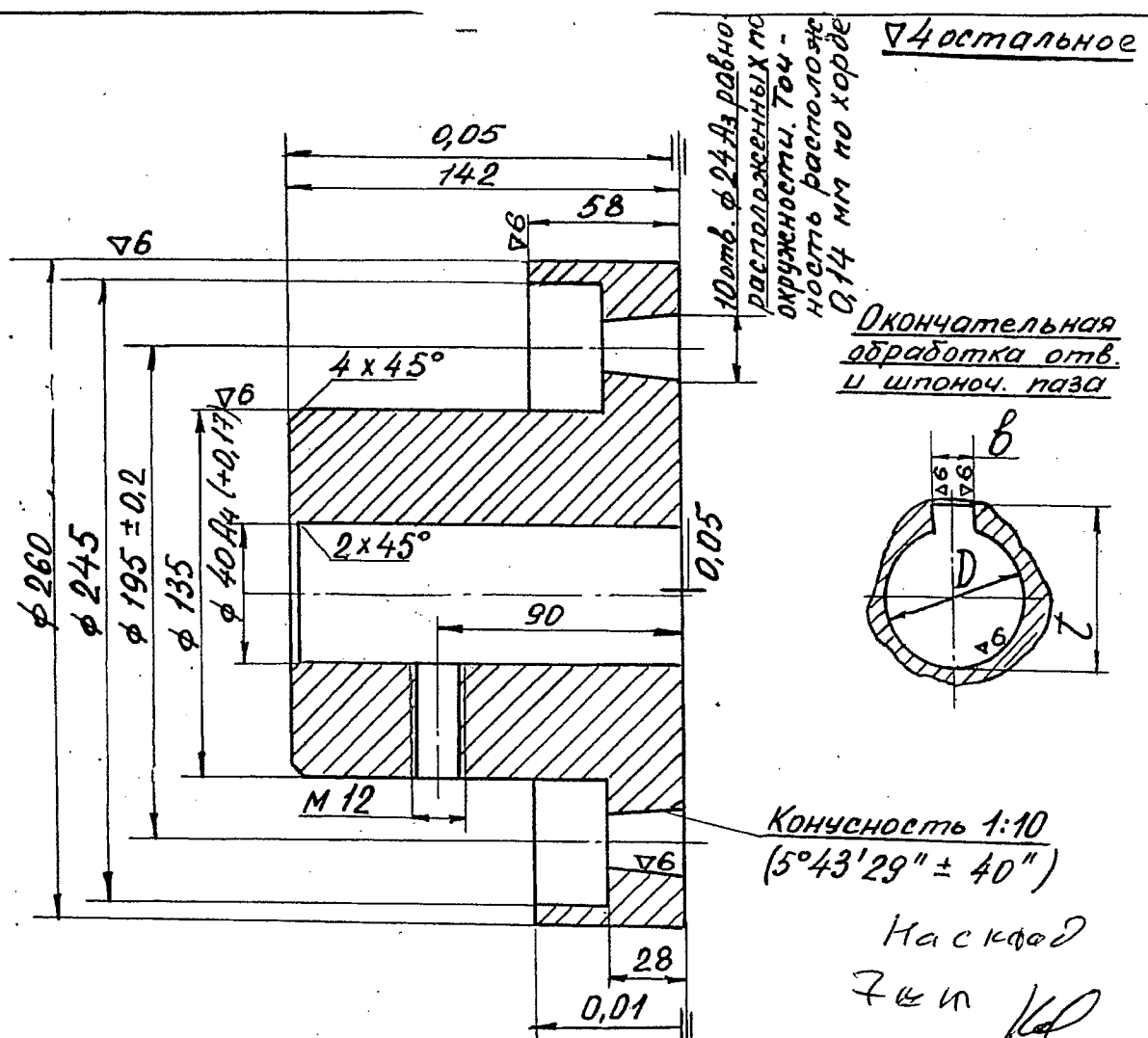

1. Биение D относительно ф 260 не более 0,05 мм
2. Биение ф 195 относительно ф 260 не более 0,05 мм
3. Биение ф 40 Аз относительно ф 260 не более 0,05 мм
4. Поковка зр. II (III) - КП25 ГОСТ 8479-70
5. Маркировать 31-6-1

Примечания:

1. Окончательную обработку отв. D, шпоночного паза b, t и нарезку резьбы производить при монтаже.
2. При заказе окончательной обработки указать № детали и параметры D, b, t  
Пример: 31-1-4x25x8x27,6

Параметры	D	b	t
Допуски	A	A3	A5

СОБСТВЕННОСТЬ 15

ООО ХИМРЕМОНТ  
Муфта МН-6

№ 31-6-1

ГОСТ 21424-93

Полумуфта I Ц

Литера Вес кг М

Пров Бергеев [подпись] 21.06.88

20 —

Рук. зр. Нухнов [подпись] 28.10.88

Сталь 35

Лист Вс. листов

Констр Колесник

ГОСТ 1050-88

АО "Корунд" ОГМ